

DE Originalbetriebsanleitung
EN Instruction manual

86239
M-04/2026



Euro Blitz Compact

Akku

21221 einseitig
uni-directional

21222 zweiseitig
bi-directional

Blitz
mit Dauerlicht

LED-Flash
with permanent ambient backlight

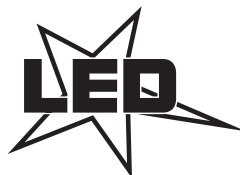

E1 10R- 047845

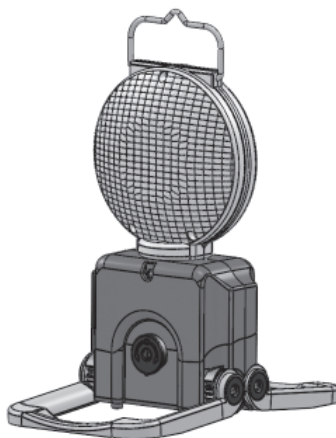

BAST-Prüfnr. V3-30-2015

horizont

horizont group gmbh
Traffic Safety

Postfach 13 40
34483 Korbach

Homberger Weg 4-6
34497 Korbach
Germany

Telefon: +49 (0) 56 31 / 5 65 - 2 00
Telefax: +49 (0) 56 31 / 5 65 - 2 48

traffic@horizont.com
www.horizont.com



Ersatzteile / Spare parts

Optional / Optional accessories:

926033VP Ladekabel / charging cable 12/24V
84265 Steckernetzteil / charging cable 230V

926033VP

(Zubehör /
accessories)

84265

(Zubehör /
accessories)

84817

84742 (einseitig/ uni-directional)

83519 (zweiseitig/ bi-directional)

94249 (3x)

83519

82250
(einseitig)
(uni-directional)

82251
(zweiseitig)
(bi-directional)

251031

84733

847301

93043
(4x)

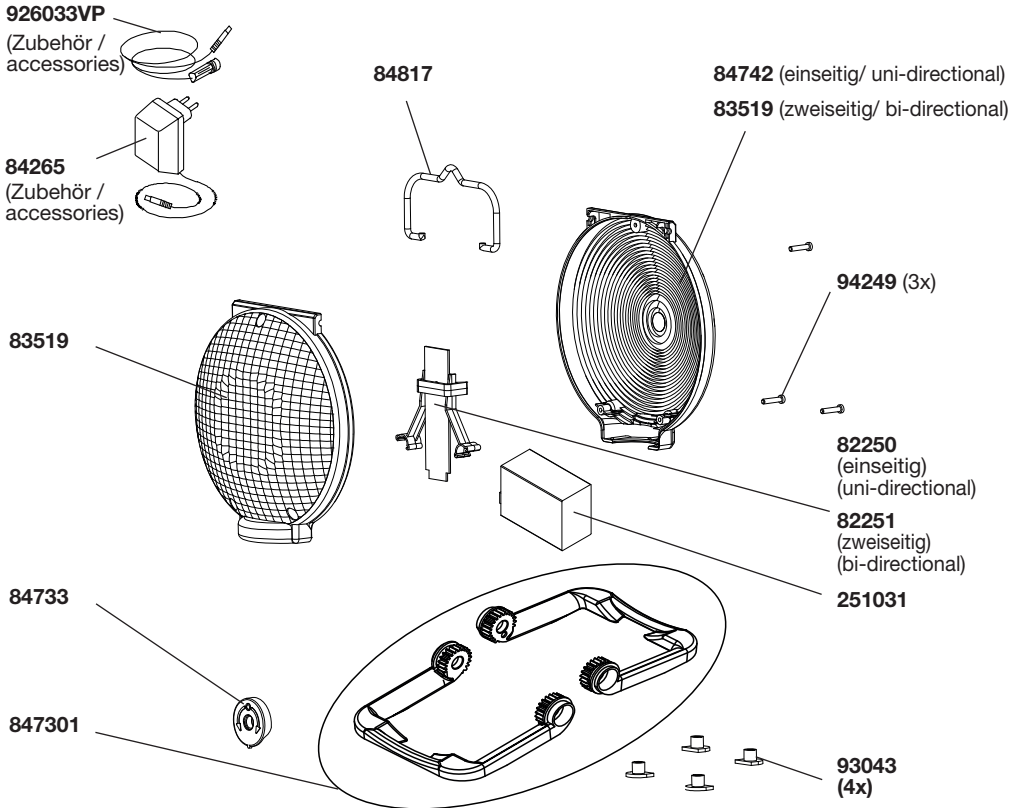

DE

Produktbeschreibung

Die horizont Warnleuchte **Euro-Blitz compact Akku** ist eine akkubetriebene Blitzleuchte gemäß WL4 (L8M/L8L).

Das dazugehörige BAST Prüfzeugnis finden Sie auf unserer Homepage: www.horizont.com unter der entsprechenden Artikelnummer, die auf dem Typenschild aufgedruckt ist.

Die Versorgung der im Gehäuseoberteil untergebrachten Elektronik erfolgt durch einen Akkumulator, 6V 4,5Ah, der im Gehäuseunterteil untergebracht ist.

Ferner kann diese Leuchte mit einem Leitkegeladapter auch auf einem 750er Leitkegel (beide im horizont Zubehör erhältlich) bei Arbeitsstellen kürzerer Dauer (Tagesbaustellen) eingesetzt werden.

Bestimmungsgemäßer Gebrauch

Der **Euro-Blitz compact Akku** ist zum Gebrauch im öffentlichen und nichtöffentlichen Verkehrsraum vorgesehen. Dort dient er zur Warnung der Verkehrsteilnehmer vor kurzzeitigen Gefahren- und Unfallstellen bzw. zur Absicherung der Einsatzkräfte vor Ort. Die Aufstellung und der Gebrauch erfolgt grundsätzlich durch autorisiertes Personal unter Einhaltung der einschlägigen landeseigenen Vorschriften und Bestimmungen für den öffentlichen Straßenverkehr.

Beim Gebrauch der Warnleuchte außerhalb der Bundesrepublik Deutschland sind die für die in Frage kommenden Länder geltenden Bestimmungen zu beachten und einzuhalten. Beim Gebrauch der Warnleuchte im privaten und / oder kommerziellen Bereich trägt der Benutzer / Aufsteller / Betreiber die Verantwortung.

Jeglicher andere Gebrauch ist seitens horizont group gmbh nicht vorgesehen und stellt **Nichtbestimmungsgemäßen Gebrauch** dar.

Ein Gebrauch der Leuchte - insbesondere zu Warn- und Sicherungszwecken - im Bereich des Schifffahrts- oder Luftverkehrs ist nicht zulässig.

Sicherheitshinweise

Beim Handhaben der Leuchte bei Temperaturen um und unter 0° Celsius empfehlen wir das Tragen leichter Arbeitshandschuhe!

Bei Lagerung/Transport/ Betrieb dieser horizont Warnleuchte gehen seitens des Produktes keine nennenswerten Gefahren für den Anwender aus.

Achtung Hochleistungsleuchtdiode!

Der Blick in den Lichtkegel der eingeschalteten Leuchte auf Entfernungen unter einem Meter sollte grundsätzlich vermieden werden, da dies zu kurzzeitigen Beeinträchtigungen der Sehfähigkeit führen kann.

Bedienung/Ladung

Ladung des Akkumulators

Die Ladung des in der Warnleuchte fest verbauten Akkumulators erfolgt automatisch über die an der Gehäuseseite angebrachten Kontakte in dem dazugehörigen Transportlader (als horizont-Zubehör erhältlich) oder durch ein Steckernetzteil (ebenfalls als horizont-Zubehör erhältlich), über die auf der Rückseite des Gerätes eingebaute Buchse.

Verwenden Sie nur die dafür vorgesehenen original horizont Zubehörteile, um eine einwandfreie Ladung Ihrer Warnleuchte zu gewährleisten!

Die Verwendung von **Netzgeräten und Ladetechnologie**, die seitens horizont group gmbh **nicht freigegeben** ist, stellt **Nichtbestimmungsgemäßen Gebrauch** dar.

Bei sachgemäßer Handhabung beträgt die Lebensdauer des Akkus ca. 3 Jahre.

Spätestens nach Ablauf dieser Zeit ist ein Austausch der Akkus notwendig, um Beschädigungen am Gerät zu vermeiden!

Akkumulatoren sind Verschleißteile und nur signifikante Kapazitätsverluste während der Produktgarantiezeit rechtfertigen kostenlosen Austausch.

Einschalten der Leuchte

Die Leuchte schaltet sich automatisch **EIN**, wenn die Standbügel der Leuchte nach unten geschwenkt werden. Drücken Sie die beiden Bügel bis ganz nach unten, um eine sichere

Standfestigkeit der Leuchte zu gewährleisten!

Richten Sie das Licht möglichst optimal zum herannahenden Verkehr aus.

Ausschalten der Leuchte

Die Leuchte schaltet sich automatisch **AUS**, wenn die Standbügel nach oben geschwenkt werden.

Aufbewahrung

Bewahren Sie Leuchte grundsätzlich mit eingeschwenkten Standbügeln und aufgeladenem Akku auf. Bei einer Funktionsstörung ist die Leuchte unmittelbar aus dem Verkehrsreich zu entfernen.

Montage, Wartung, Reparatur

Im Inneren der Leuchte befinden sich keine wartungsrelevanten Bauteile / Baugruppen. Das Öffnen des Gehäuses ist nur zum Einsetzen oder Wechseln des Akkumulators vorgesehen.

Das Leuchtmittel kann nicht ausgetauscht werden.

Die Optik der Leuchte sollte nach dem Einsatz mittels Wasser und Schwamm gereinigt werden. Die Benutzung von Hochdruckreinigern, direktem Wasserstrahl und chemischen Reinigungsmitteln soll unterbleiben da dadurch Wasser / Chemikalien ins Gehäuse gelangen können.

Instandsetzungsarbeiten sollen grundsätzlich nur von autorisiertem Fachpersonal oder als Herstellerwerksinstandsetzung durchgeführt werden. Nur so kann die Funktionssicherheit und damit die Warnwirkung im Verkehr gewährleistet werden.

Hinweis für das Servicepersonal / Instandsetzungspersonal

Bei eingeschaltetem Produkt und abgenommenen Optiken muss der Blick direkt in die Hochleistungsleuchtdiode vermieden werden, da dies zu Augenirritationen führen kann.

Haftungsausschluss

Für Personen- und Sachschäden, die sich aus **Nichtbestimmungsgemäßem Gebrauch** und/oder nicht sach- oder vorschriftsgemäßer Aufstellung, Montage, Betriebslage oder Wartung ergeben, wird seitens der horizont group gmbh keine Haftung übernommen. Es gelten die gesetzlichen Garantie- und Gewährleistungsbestimmungen.

Entsorgung

horizont hat diese Leuchte derart konstruiert, dass sie weitestgehend in ihre überwiegend wiederverwendbaren Bestandteile zerlegt werden kann. Elektronik, Metall, Kunststoffe werden nach den gültigen EU Regeln entsorgt. Informieren Sie sich bei ihren zuständigen Stellen. Das Gerät wird bei den kommunalen Sammelstellen bzw. Wertstoffhöfen entgegengenommen oder kann bei Fachhändlern, die einen Rücknahmeservice anbieten, zurückgegeben werden; ebenso die evtl. verbrauchten Akkumulatoren. **Die ordnungsgemäße Entsorgung dient dem Umweltschutz und verhindert mögliche schädliche Auswirkungen auf Mensch und Umwelt.**

Für weitere Informationen besuchen Sie unsere Internetseite www.horizont.com

horizont warning light **Euro-Blitz compact** is a battery-operated flashing light according to WL4 (L8M/L8L).

The corresponding certificate from the German BAST is available for download on our homepage: www.horizont.com. Please enter corresponding part no. number printed on the product type plate.

horizont EuroBlitz compact can also be mounted on 750 mm cones (available at horizont) for short worksites (i.e. one-day worksites).

Intended use

The **Euro-Blitz** is intended for use in public and non-public traffic areas serving to warn road users of short-term danger spots and accident sites or to secure the emergency operators on site.

Installation and use must always be carried out by authorised personnel in compliance with the relevant national regulations and provisions for public road traffic.

When using the warning light outside the Federal Republic of Germany, the regulations applicable to the countries in question must be observed and complied with.

When using the warning light in private and / or commercial sector, the user / person who sets up the lamp / operator bears the responsibility.

Any other use is not intended by horizont group gmbh and constitutes **improper use**.

Use of the flashing lamp - especially for warning and safety purposes - in the sector of nautical traffic and/or air traffic is not permitted.

Safety instructions

We recommend wearing light work gloves when operating the lamp at temperatures around and below 0° Celsius!

When storing/ transporting/ operating horizont warning lights, no significant hazards are posed to the user.

Caution: high-power light emitting diode !

As a rule, you should avoid gazing directly of the activated lamp at distances of less than one metre, as this may cause short-term visual impairment.

In the event of a malfunction, remove the lamp immediately from the traffic area.

Operation/charging

Charging of the inbuilt rechargeable battery

The rechargeable battery permanently installed in the lamp is either charged automatically via the contacts on the side of the housing in the corresponding transport charger (available as a horizont accessory) or by means of a plug-in power supply unit (also available as a horizont accessory) via the socket on the rear of the unit.

To ensure proper charging of your horizont warning light, use only the original horizont accessories intended for this purpose!

The use of **power supply units and charging technology not approved** by horizont group gmbh constitutes **improper use**.

With proper handling the battery life is approx. 3 years.

Once this period has elapsed, the batteries must be replaced to prevent damage to the device!

Accumulators are wearing parts and only significant capacity losses during the product warranty period justify free replacement.

Switching the lamp ON

The lamp switches **ON** automatically when the two supporting handles of the lamp are tilted downwards. Press the two handles all the way down to ensure that the lamp is securely in place!

Direct the light as accurately as possible towards the approaching traffic.

Switching the lamp OFF

The lamp switches **OFF** automatically when the supporting brackets are swivelled upwards.

Storage

Always store the lamp with the supporting brackets swivelled upwards and the battery fully charged.

Assembly, maintenance, repair

There are no maintenance-relevant components / assemblies mounted within the lamp. Do not open the housing except to insert or replace the accumulator. The illuminant cannot be replaced.

The optics of the lamp should be cleaned with water and a sponge after use. The use of high-pressure cleaners, strong water blasts and chemical cleaning agents should be avoided as this may cause water / chemicals penetrate into the housing.

Repair work should only be carried out by authorised specialists or by the manufacturer. This is the only way to ensure functional safety and thus the intended warning effect in traffic.

Information for service and maintenance staff

It is important to avoid looking directly into the high-power LED when the product is switched on and the optics are removed, as this can cause eye irritation.

Disclaimer

horizont group gmbh accepts no liability for personal injury or damage to property resulting from **improper use and/or improper installation**, assembly, operation or maintenance.

The statutory guarantee and warranty provisions apply.

Disposal

horizont has designed this lamp to be dismantled as far as possible into its predominantly reusable components. Electronics, metal and plastics are disposed of according to the currently effective EU regulations. Please contact your local authorities for further information. The device can be returned to the municipal collection points or recycling centres or to specialist dealers who offer a take-back service; the same applies to any used batteries. **Proper disposal helps to protect the environment and prevents possible harmful effects on humans and the environment.**

For more information, visit our website www.horizont.com

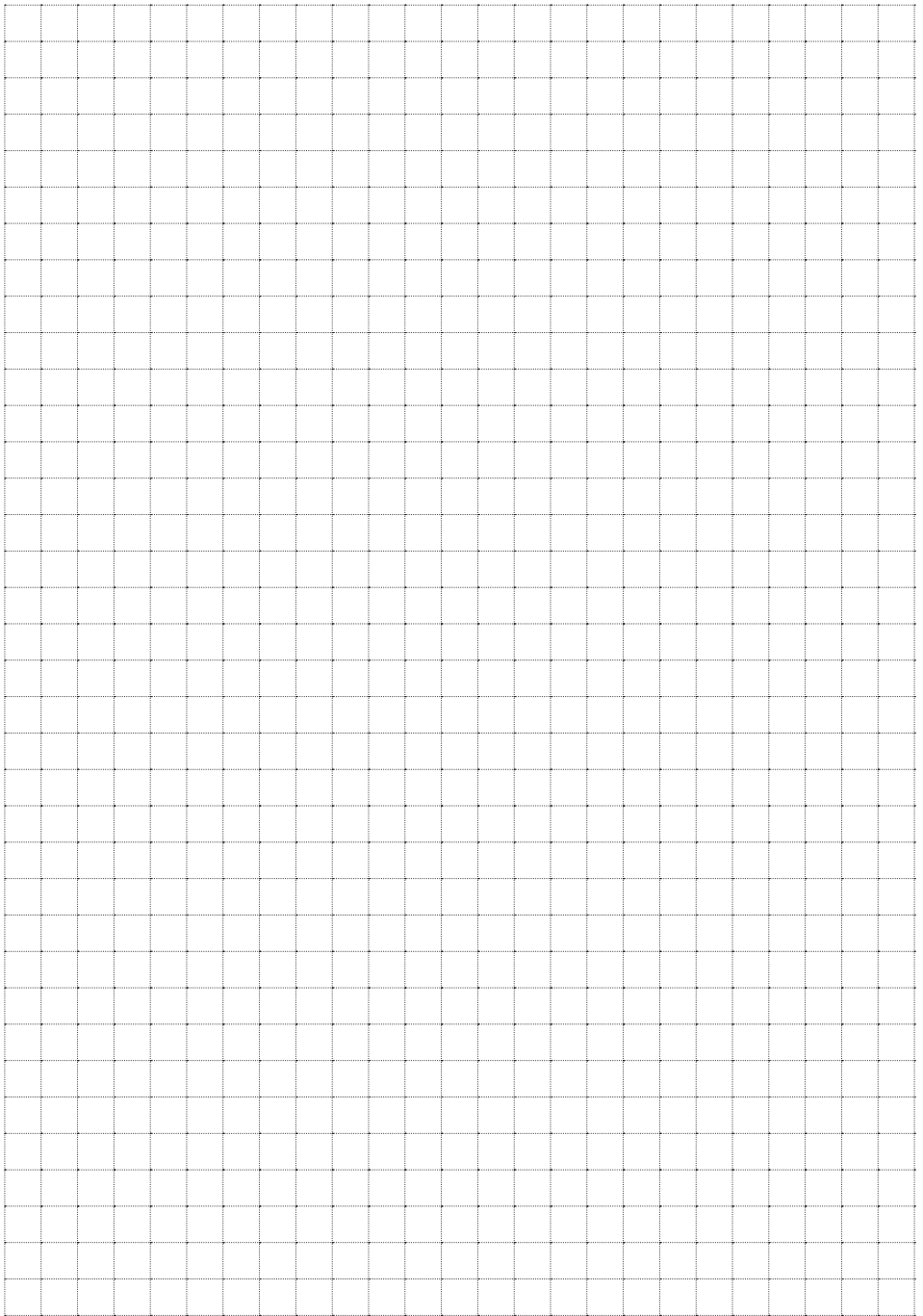

**Technische Daten /
Technical data**

	einseitig / uni-directional	zweiseitig / bi-directional
Betriebsspannung / Supply Voltage	6 V -	6 V -
Ladespannung / Charging Voltage	12 - 30 V DC	12 - 30 V DC
Energie / Energy	~ 0,4 Ws	~ 0,8 Ws
Blitzfolge / Flash sequence	~ 60/min.	~ 60/min.
Betriebsstunden mit einer Akkuladung / Operating hours with fully charged battery	bis zu 50 h	bis zu 25 h
Stromaufnahme / Current consumption	~ 70 mA	~ 140 mA
Maße / Dimensions	90 x 185 x 345 mm	90 x 185 x 345 mm
Gewicht (ohne Akku) / Weight (witout battery)	~ 1,3 kg	~ 1,3 kg
Versorgung / Supply	dryfit-Akku 6V / 4,5 Ah	dryfit-Akku 6V / 4,5 Ah

**Technische Änderungen vorbehalten !
Subject to technial alterations !**