

DE Originalbetriebsanleitung

EN Instruction manual

FR Notice d'utilisation

ES Instrucciones de servicio

86102LED
I - 03/26

Euro **Blitz**

LED



Batterie / Battery
Pile / Bateria

208801LED

208801FLED einseitig / uni-directional /
unilatérale / una caras

208802LED

208802FLED zweiseitig / bi-directional /
diffusion bilatérale / dos cara

Blitz

ohne Dauerlicht / mit Dauerlicht

flash

without steady light / with steady light

flash

sans lumière permanente / avec lumière permanente

flash

sin luz permanente / con luz permanente

BAST-Prüfnr. V3-37-2013

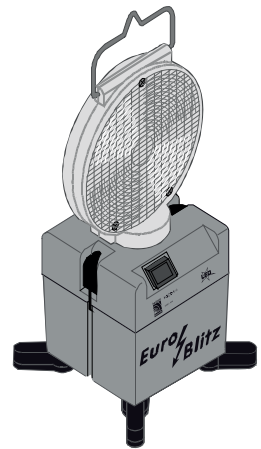

horizont

horizont group gmbh
Traffic Safety

Postfach 13 40
34483 Korbach

Homberger Weg 4-6
34497 Korbach
Germany

Telefon: +49 (0) 56 31 / 5 65 - 2 00
Telefax: +49 (0) 56 31 / 5 65 - 2 48

traffic@horizont.com
www.horizont.com



Fig. 1) Ersatzteile / Parts / Pieces detachees / Despiece

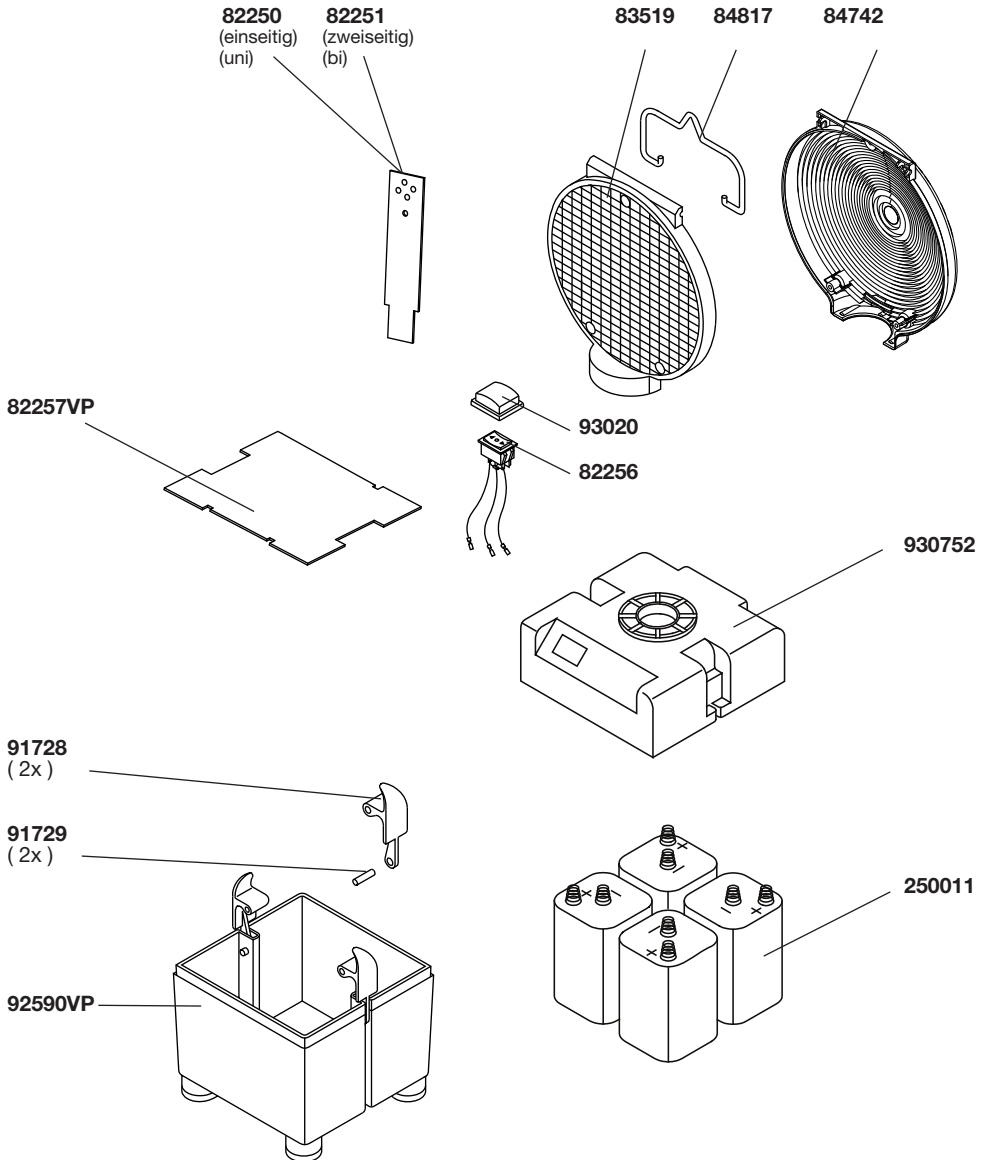

Fig. 2)

Schalter
Switch
Interrupteur
Interruttore

automatischer
Tag / Nachtbetrieb
automatic night or
day-night operation

heller Blitz mit
unterlegtem Dauerlicht
ohne Dämmerungsschalter
bright flash with backlight
no dimming

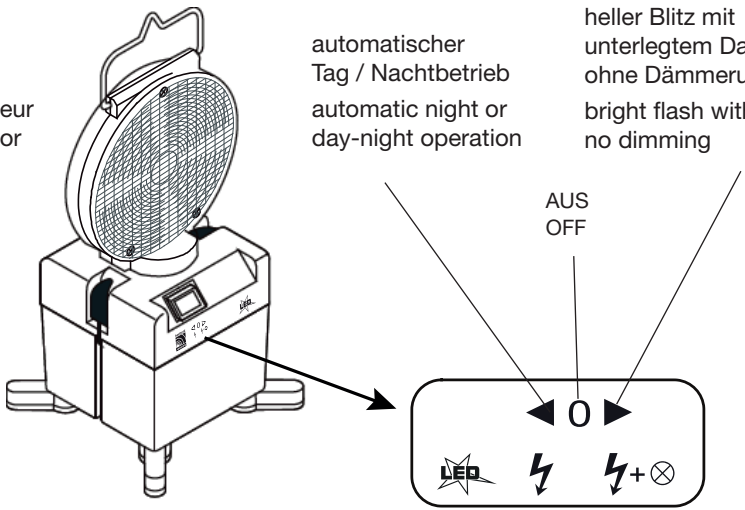
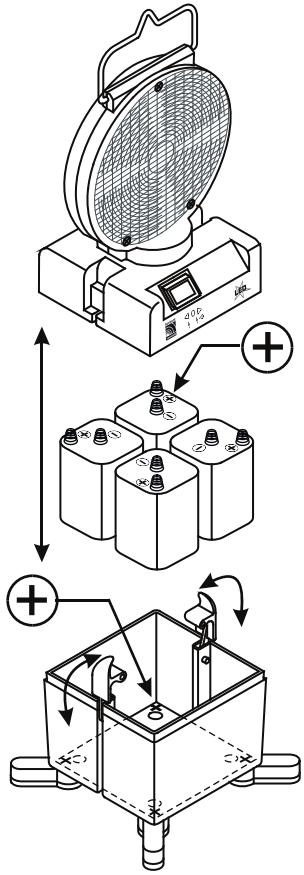

Fig.4)

Batteriewechsel
Change of the battery
Changement de pile
Cambiar bateria



de Produktbeschreibung

Diese horizont Warnleuchte Euro-Blitz ist eine batteriebetriebene Blitzleuchte gemäß „TL-Warnleuchten 90“ WL4 (L8M/L8L).

Das dazugehörige BAST Prüfzeugnis finden Sie auf unserer Homepage: www.horizont.com unter der entsprechenden Artikelnummer, die auf dem Typenschild aufgedruckt ist.

Die Versorgung der im Gehäuseoberteil untergebrachten Elektronik erfolgt durch vier Batterien Typ 4R25, die im Gehäuseunterteil untergebracht sind.

Bestimmungsgemäßer Gebrauch

Der **Euro-Blitz** ist zum Gebrauch im öffentlichen und nichtöffentlichen Verkehrsraum vorgesehen. Dort dient er zur Warnung der Verkehrsteilnehmer vor kurzzeitigen Gefahren- und Unfallstellen bzw. zur Absicherung der Einsatzkräfte vor Ort.

Die Aufstellung und der Gebrauch erfolgt grundsätzlich durch autorisiertes Personal unter Einhaltung der einschlägigen landeseigenen Vorschriften und Bestimmungen für den öffentlichen Straßenverkehr.

Beim Gebrauch der Warnleuchte außerhalb der Bundesrepublik Deutschland sind die für die in Frage kommenden Länder geltenden Bestimmungen zu beachten und einzuhalten.

Bei Gebrauch der Warnleuchte im privaten und / oder kommerziellen Bereich trägt der Benutzer / Aufsteller / Betreiber die Verantwortung. Jeglicher andere Gebrauch ist seitens horizont group gmbh nicht vorgesehen und stellt **Nichtbestimmungsgemäßen Gebrauch** dar.

Ein Gebrauch der Leuchte - insbesondere zu Warn- und Sicherungszwecken - im Bereich des Schifffahrts- oder Luftverkehrs ist nicht zulässig.

Sicherheitshinweise

Beim Handhaben der Leuchte bei Temperaturen um und unter 0° Celsius empfehlen wir das Tragen leichter Arbeitshandschuhe!

Bei Lagerung/Transport/ Betrieb dieser horizont Warnleuchte gehen seitens des Produktes keine nennenswerten Gefahren für den Anwender aus.

Achtung Hochleistungsleuchtdiode!

Der Blick in den Lichtkegel der eingeschalteten Leuchte auf Entfernungen unter einem Meter sollte grundsätzlich vermieden werden, da dies zu kurzzeitigen Beeinträchtigungen der Sehfähigkeit führen kann.

Bei einer Funktionsstörung ist die Leuchte **unmittelbar** aus dem Verkehrsbereich zu entfernen.

Bedienung

Einsetzen der Batterie

Öffnen Sie die Leuchte indem Sie

- die beiden schwarzen Verschlusshebel an den Seiten der Leuchte über den Rastnocken nach außen ziehen nach unten wegklappen
- das Gehäuseoberteil lässt sich nun komplett abheben
- Die Batterien müssen, mit den Federkontakten nach oben, gemäß der im Boden angegebenen +/- Positionierung eingesetzt werden.
- Danach wird das Oberteil aufgesetzt und mittels der beiden seitlichen Verschlusshebel verschlossen.

Wichtig: Wenn Sie das Gehäuseoberteil aufsetzen, achten Sie unbedingt darauf, dass dieses mit dem Rand rundherum gleichmäßig über das Unterteil ragt. Spaltmaß! Andernfalls lassen sich die Verschlusshebel nicht oder nur sehr schwer über die Rastnocke drücken. Gefahr des Abrisses!

Einschalten der Leuchte

Die Leuchte wird durch den Schalter an der Gehäusevorderseite EIN geschaltet.

Die Standfestigkeit kann durch das Ausschwenken der schwarzen Standfüße auf der Unterseite der Leuchte erheblich erhöht werden!

Bitte schwenken Sie diese bei jedem Einsatz entsprechend aus.

Richten Sie die Leuchte möglichst optimal zum herannahenden Verkehr aus.

Ausschalten der Leuchte

Die Leuchte wird durch den Schalter an der Gehäusevorderseite auch wieder **AUS** geschaltet.

Aufbewahrung

Bewahren Sie Leuchte grundsätzlich mit eingeschwenkten Standbügeln auf!

Für **längerfristige** Aufbewahrung / Einlagerung entfernen Sie unbedingt die Batterien aus der Leuchte. Auslaufenden Batterien setzen Chemikalien frei, welche die Elektronik, Metallteile und den Kunststoff nachhaltig beschädigen.

Ferner kann diese Leuchte mit einem Leitkegeladapter auch auf einem 750er Leitkegel (beide im horizont Zubehör erhältlich) bei Arbeitsstellen kürzerer Dauer (Tagesbaustellen) eingesetzt werden.

Montage, Wartung, Reparatur

Im Inneren der Leuchte befinden sich keine wartungsrelevanten Bauteile / Baugruppen. Das Öffnen des Gehäuses ist nur zum Einsetzen oder Wechseln der Batterie vorgesehen.

Das Leuchtmittel kann nicht ausgetauscht werden.

Die Optik der Leuchte sollte nach dem Einsatz mittels Wasser und Schwamm gereinigt werden.

Die Benutzung von Hochdruckreinigern, scharfem Wasserstrahl und chemischen Reinigungsmitteln soll unterbleiben, da dadurch Wasser ins Gehäuse gelangt.

Instandsetzungsarbeiten sollen grundsätzlich nur von autorisiertem Fachpersonal oder als Herstellerwerksinstandsetzung durchgeführt werden. Nur so kann die Funktionssicherheit und damit die Warnwirkung im Verkehr gewährleistet werden.

Hinweis für das Servicepersonal / Instandsetzungspersonal

Bei eingeschaltetem Produkt und abgenommenen Optiken muss der Blick direkt in die Hochleistungsleuchtdiode vermieden werden, da dies zu Augenirritationen führen kann.

Haftungsausschluss

Für Personen- und Sachschäden, die sich aus Nichtbestimmungsgemäßem Gebrauch und/ oder nicht sach- oder vorschriftsgemäßer Aufstellung, Montage, Betriebslage oder Wartung ergeben, wird seitens der horizont group gmbh keine Haftung übernommen.

Es gelten die gesetzlichen Garantie- und Gewährleistungsbestimmungen.

Entsorgung

horizont hat diese Leuchte derart konstruiert, dass sie weitestgehend in ihre überwiegend wiederverwendbaren Bestandteile zerlegt werden kann. Elektronik, Metall, Kunststoffe werden nach den gültigen EU Regeln entsorgt. Informieren Sie sich bei ihren zuständigen Stellen. Das Gerät wird bei den kommunalen Sammelstellen bzw. Wertstoffhöfen entgegengenommen oder kann bei Fachhändlern, die einen Rücknahmeservice anbieten, zurückgegeben werden; ebenso die verbrauchten Batterien.

Die ordnungsgemäße Entsorgung dient dem Umweltschutz und verhindert mögliche schädliche Auswirkungen auf Mensch und Umwelt.

Für weitere Informationen besuchen Sie unsere Internetseite www.horizont.com

en Description

horizont warning light Euro-Blitz is a battery-operated flashing light according to „TL-Warnleuchten 90“ WL4 (L8M/L8L).

The corresponding BAST test certificate can be found on our homepage: www.horizont.com by entering the corresponding article number printed on the type plate.

The electronics housed in the upper part of the housing are supplied by four batteries type 4R25 (tent lamp battery), which are housed in the lower part of the housing.

Intended use

The Euro-Blitz is intended for use in public and non-public traffic areas serving to warn road users of short-term danger spots and accident sites or to secure the emergency operators on site.

Installation and use must always be carried out by authorised personnel in compliance with the relevant national regulations and provisions for public road traffic.

When using the warning light outside the Federal Republic of Germany, the regulations applicable to the countries in question must be observed and complied with.

When using the warning light in private and / or commercial sector, the user / person who sets up the lamp / operator bears the responsibility.

Any other use is not intended by horizon group gmbh and constitutes **improper use**.

Use of the flashing lamp - especially for warning and safety purposes

- in the sector of nautical traffic and/or air traffic is not permitted.

Safety instructions

We recommend wearing light work gloves when operating the lamp at temperatures around and below 0° Celsius!

When storing/ transporting/ operating horizon warning lights, no significant hazards are posed to the user.

Caution: high-power light emitting diode!

As a rule, you should avoid gazing directly of the activated lamp at distances of less than one metre, as this may cause short-term visual impairment.

In the event of a malfunction, **immediately** remove the light from the road.

Operation

Inserting the battery

Open the lamp by

- pulling the two black locking levers on the sides of the lamp outwards over the locking cams and folding them downwards.

The upper part of the housing can now be lifted off completely.

The batteries must be inserted with the spring contacts facing upwards according to the +/- positioning indicated in the base.

Now you can put the upper part on again and close the by means of the two locking levers on the sides.

Important: When fitting the upper part of the enclosure, make absolutely sure that the edge of the upper part completely protrudes over the lower part. Gap size! If not, it will be very difficult or impossible to press the locking levers over the locking cam. Danger of tearing off!

Switching the lamp ON

The lamp is activated by the membrane sealed rocker switch on front of the housing. Orient the lamp as exactly as possible towards the approaching traffic. Use the black feet on the underside of the lamp to considerably increase the stability of the lamp! Be sure to fold out the feet each time using the luminaire.

Switching the lamp OFF

The lamp is switched **OFF** by the membrane sealed rocker switch on front of the housing.

Storage

Always store the lamps with the feet folded in !

For long-term storage, be sure to remove the batteries from the lamp. Leaking batteries release chemicals that permanently damage the electronics, metal parts and plastic..

Optionally, horizont Euro-Blitz can also be mounted on traffic cones (size min. 750 mm) by means of our horizont cone adapter for work sites of short duration. Both, cones and adapters are available as horizontal accessories.

Assembly, maintenance, repair

There are no maintenance-relevant components / assemblies mounted within the lamp. Do not open the housing except to insert or replace the accumulator.

The illuminant cannot be replaced.

The optics of the luminaire should be cleaned with water and a sponge after use.

The use of high-pressure cleaners, strong water blasts and chemical cleaning agents should be avoided as this may cause water / chemicals penetrate into the housing.

Repair work should only be carried out by authorised specialists or by the manufacturer. This is the only way to ensure functional safety and thus the intended warning effect in traffic.

Note for service / maintenance personnel

When the product is switched on and the optics are removed, looking directly into the high-power light emitting diode must be avoided as this may cause eye irritation.

Disclaimer

The horizont group gmbh accepts no liability for personal injury or damage to property resulting from **improper use** and/or improper installation, assembly, operation or maintenance.

The statutory guarantee and warranty provisions apply.

Disposal

horizont has designed this lamp to be dismantled as far as possible into its predominantly reusable components. Electronics, metal and plastics are disposed of according to the currently effective EU regulations. Please contact your local authorities for further information. The device can be returned to the municipal collection points or recycling centres or to specialist dealers who offer a take-back service; the same applies to any used batteries.

Proper disposal helps to protect the environment and prevents possible harmful effects on humans and the environment.

For more information visit our website www.horizont.com

fr Description du produit

Le feu d'avertissement Euro-Blitz de horizon est un feu à éclats LED, fonctionnant sur piles, conforme à la norme „TL-Warnleuchten 90“ WL4 (L8M/L8L / EN12352).

Le certificat de conformité BAST correspondant est disponible sur notre site web: www.horizont.com en entrant le numéro d'article correspondant imprimé sur la plaque signalétique.

L'alimentation de l'électronique logée dans la partie supérieure du boîtier est assurée par quatre piles de type 4R25 (pile pour lampe de tente) qui sont logées dans la partie inférieure du boîtier.

Utilisation prévue

Le feu d'avertissement Euro-Blitz est destiné à être utilisé dans les zones de trafic public et non public, afin d'avertir les conducteurs routiers de la proximité de zones dangereuses et de lieux d'accidents ou encore de sécuriser les opérateurs de secours sur place.

L'installation et l'utilisation du feu d'avertissement doivent toujours être effectuées par du personnel autorisé, conformément aux réglementations et dispositions nationales en vigueur pour la circulation routière publique.

En cas d'utilisation du feu d'avertissement en dehors de la République fédérale d'Allemagne, il convient d'observer et de respecter les prescriptions en vigueur dans les pays concernés.

Lors de l'utilisation du feu d'avertissement dans le secteur privé et/ou commercial, l'utilisateur / la personne qui met en place le feu / l'exploitant porte la responsabilité.

Toute autre utilisation n'est pas intentionnée par horizon group gmbh et constitue **une utilisation non conforme**.

L'utilisation du feu à éclats LED - en particulier à des fins d'avertissement et de sécurité - dans le secteur du trafic nautique et/ou du trafic aérien n'est pas autorisée.

Consignes de sécurité

Nous recommandons le port de gants de travail légers lors de l'utilisation de la lampe à des températures proches et inférieures à 0° Celsius !

Pendant le stockage/le transport/l'usage des lampes d'avertissement de horizon, aucun danger significatif ne se présente pour l'utilisateur.

Attention : diode lumineuse de forte puissance!

En règle générale, il faut éviter de regarder directement la lampe activée à une distance inférieure à un mètre, car cela peut entraîner une déficience visuelle de courte durée.

En cas de dysfonctionnement, il faut immédiatement déplacer le feu de la route.

Utilisation

Insertion de la pile

Ouvrez la lampe

- en tirant les deux leviers de verrouillage noirs situés sur les côtés de la lampe vers l'extérieur sur les comes de verrouillage et en les rabattant vers le bas.

La partie supérieure du boîtier peut alors être complètement retirée.

Les piles doivent être insérées avec les contacts à ressort vers le haut selon le positionnement +/- indiqué dans la base.

Vous pouvez maintenant remettre la partie supérieure en place et la fermer à l'aide des deux leviers de verrouillage situés sur les côtés.

Important: lors de la remontée de la partie supérieure du boîtier, veillez absolument à ce que le bord de la partie supérieure dépasse complètement de la partie inférieure. Taille de

Id'interstice! Sinon, il sera très difficile, voire impossible, de pousser les leviers de verrouillage sur la came de verrouillage. Risque d'arrachement!

Mise en marche de la lampe

La lampe est activée par le commutateur à bascule à membrane situé à la face avant du boîtier. Orientez la lampe aussi précisément que possible vers le trafic en approche.

Utilisez les pieds noirs situés sous la lampe pour augmenter considérablement la stabilité de la lampe ! Veillez à déplier les pieds à chaque fois que vous utilisez le luminaire

Extinction de la lampe

La lampe s'éteint grâce à l'interrupteur à bascule à membrane situé à l'avant du boîtier

Stockage

Stockez toujours la lampe avec les pieds repliés

Pour un stockage à long terme, veillez à retirer les piles de la lampe. Les piles qui fuient libèrent des produits chimiques qui endommagent de façon permanente les composants électroniques, les pièces métalliques et le plastique.

En option, l'Euro-Blitz de horizon peut également être montée sur des cônes de signalisation (taille min. 750 mm) au moyen de notre adaptateur de cône pour les chantiers de courte durée.

Les cônes et les adaptateurs sont tous deux disponibles comme accessoires à horizon.

Montage, entretien, réparation

Il n'y a pas de composants/ensembles nécessitant une maintenance à l'intérieur de la lampe. N'ouvrez pas le boîtier, sauf pour insérer ou remplacer l'accumulateur.

L'illuminant ne peut pas être remplacé.

L'optique du luminaire doit être nettoyée avec de l'eau et une éponge après utilisation.

L'utilisation de nettoyeurs à haute pression, de jets d'eau puissants et de produits de nettoyage chimiques est à proscrire, car ils font pénétrer de l'eau dans le boîtier.

Les travaux de réparation ne doivent être effectués que par des spécialistes agréés ou par le fabricant. C'est la seule façon de garantir la sécurité fonctionnelle et donc l'effet d'alerte prévu dans le trafic.

Remarque pour le personnel de service / de réparation

Il est important d'éviter de regarder directement dans la LED haute puissance lorsque le produit est allumé et que l'optique est retirée, car cela peut provoquer une irritation des yeux.

Clause de non-responsabilité

horizont group gmbh décline toute responsabilité en cas de dommages corporels ou matériels résultant **d'une utilisation non conforme** et/ou d'une installation, d'un montage, d'une position de fonctionnement ou d'un entretien non conformes aux prescriptions.

Les dispositions légales en matière de garantie s'appliquent.

Recyclage

horizont a conçu cette lampe pour qu'elle puisse être démontée dans la mesure du possible en ses composants principalement réutilisables. L'électronique, le métal et le plastique sont éliminés conformément aux réglementations européennes en vigueur. Pour plus

d'informations, veuillez contacter les autorités locales. L'appareil peut être remis aux points de collecte ou aux centres de recyclage municipaux ou aux revendeurs spécialisés qui proposent un service de reprise ; il en va de même pour les batteries usagées.

Une élimination appropriée contribue à la protection de l'environnement et prévient d'éventuels effets nocifs sur l'homme et l'environnement.

Pour plus d'informations, consultez notre site Internet www.horizont.com

es Descripción general

La luz de advertencia Euro-Blitz de horizont es una luz intermitente de LED que funciona con pilas según „TL-Warnleuchten 90“ WL4 (L8M/L8L).

El certificado de prueba BAST correspondiente se puede encontrar en nuestra página web: www.horizont.com introduciendo el número de artículo correspondiente impreso en la placa de modelo.

La electrónica situada en la parte superior de la carcasa se alimenta de cuatro pilas del tipo 4R25, que se alojan en la parte inferior de la carcasa

Uso previsto

Euro-Blitz LED de horizont está destinado a ser utilizado en zonas de tráfico público y no público. Se utiliza para advertir a los usuarios de la carretera de peligros y accidentes a corto plazo y para asegurar a los servicios de emergencia en el lugar.

La instalación y el uso siempre se llevan a cabo por personal autorizado en cumplimiento de las normas nacionales pertinentes y las disposiciones para el tráfico público

Cuando se utilice la luz de advertencia fuera de la República Federal de Alemania, deberán observarse y cumplirse las normas aplicables a los países en cuestión.

El usuario/instalador/operador es responsable del uso de la luz de advertencia en áreas privadas y/o comerciales. Cualquier otro uso no está previsto por horizont group gmbh y constituye un **uso inadecuado**.

No se permite el uso de la luminaria - especialmente con fines de advertencia y seguridad - en la zona de tráfico marítimo o aéreo.

Instrucciones de seguridad

Recomendamos utilizar guantes de trabajo ligeros cuando se utilice la lámpara a temperaturas cercanas e inferiores a 0° Celsius

Al almacenar/transportar/utilizar las lámparas de advertencia de horizont, no existen riesgos significativos para el usuario.

¡Precaución: ¡Diodo emisor de luz de alta potencia!

Por regla general, se debe evitar mirar directamente a la lámpara activada a distancias inferiores a un metro, ya que esto puede causar daños visuales a corto plazo.

En caso de avería, retire **inmediatamente** la luz de la carretera.

Operación

Abra la lámpara

Abra la lámpara pulsando

- tirando de las dos palancas negras de bloqueo situadas en los laterales de la lámpara sobre las levas de bloqueo y doblándolas hacia abajo

La parte superior de la carcasa puede ahora ser retirada por completo

Las pilas deben colocarse con los contactos del muelle hacia arriba según la posición +/- indicada en la base.

Ahora puede volver a colocar la parte superior y cerrarla mediante las dos palancas de bloqueo situadas en los laterales.

Importante: Al colocar la parte superior de la caja, asegúrese de que el borde de la parte superior sobresale completamente de la parte inferior. ¡Tamaño del especio! En caso contrario, será muy difícil o imposible presionar las palancas de cierre sobre la leva de cierre. ¡Peligro de desgarro!

Encender la luz

La luminaria se enciende con el interruptor situado en la parte frontal de la carcasa.

La estabilidad puede aumentar considerablemente si se abren los soportes negros de la parte inferior de la luminaria.

Por favor, gírelos como corresponde cada vez que los utilice.

Alinee la luminaria lo mejor posible con el tráfico que se aproxima.

Apagar la luz

La lámpara también se apaga con el interruptor situado en la parte delantera de la carcasa.

Almacenamiento

Guarde siempre la luminaria con los soportes girados hacia dentro.

Para el almacenamiento **a largo plazo**, asegúrese de retirar las pilas de la lámpara. Las baterías con fugas liberan sustancias químicas que dañan permanentemente los componentes electrónicos, las piezas metálicas y el plástico..

Además, esta luminaria también puede utilizarse con un adaptador de cono de tráfico en un cono de tráfico 750 (ambos disponibles en los accesorios horizontales) en obras de menor duración (obras diarias).

Montaje, mantenimiento, reparación

En el interior de la luz no hay componentes/conjuntos que requieran mantenimiento. La apertura de la carcasa sólo está prevista para introducir o sustituir la batería.

La fuente de luz no se puede sustituir.

La óptica de la luminaria debe limpiarse después de su uso con agua y una esponja.

Debe evitarse el uso de limpiadores de alta presión, chorros de agua afilados y agentes de limpieza químicos, ya que esto hará que el agua entre en la carcasa.

Los trabajos de reparación sólo deben ser realizados por especialistas autorizados o por el fabricante. Sólo así se garantiza la seguridad funcional y, por tanto, el efecto de advertencia en el tráfico.

Nota para el personal de servicio / mantenimiento

Cuando se enciende el producto y se retira la óptica, debe evitarse mirar directamente al diodo emisor de luz de alta potencia, ya que puede causar irritación en los ojos.

Descargo de responsabilidad

El grupo horizont gmbh no acepta ninguna responsabilidad por los daños personales o materiales que se produzcan como consecuencia de un uso inadecuado y/o una instalación, montaje, funcionamiento o mantenimiento incorrectos.

Se aplican las disposiciones legales sobre garantía y seguridad.

Eliminación

horizont ha diseñado esta luminaria de forma que pueda desmontarse en gran medida en sus componentes predominantemente reutilizables. La electrónica, el metal y los plásticos se eliminan de acuerdo con la normativa comunitaria vigente. Para más información, póngase en contacto con las autoridades locales. El aparato se acepta en los puntos de recogida municipales o en los centros de reciclaje, o puede devolverse a los distribuidores especializados que ofrecen un servicio de recogida; lo mismo ocurre con las pilas usadas. La eliminación adecuada ayuda a proteger el medio ambiente y evita posibles efectos nocivos para las personas y el medio ambiente.

Para más información, visite nuestro sitio web www.horizont.com

Technische Daten · Technical data · Données techniques · Datos Técnicos

	einseitig uni-directional unilatérale una caras	zweiseitig bi-directional diffusion bilatérale dos cara
Betriebsspannung / Operating voltage Tension du réseau / Voltaje	6 V -	6 V -
Energie / Energy Energie / Energía	0,4 Ws	0,8 Ws
Blitzfolge / Flash frequency Fréquence flash / Frecuencia flash	ca. 60/min.	ca. 60/ min
Betriebsstunden / Operation Durée d'utilisation / Duración de consumo	> 400h	> 200h
Stromaufnahme / Current consumption Consommation électrique / Consumo de energía	70 mA	140 mA
Maße / Dimensions Measurements / Medidas	190 x 160 x 390 mm	190 x 160 x 390 mm
Gewicht (ohne Batterie) / Weight (without battery) Poids (sans batterie) / Peso (sin batería)	ca. 1100g	ca. 1100g
Versorgung / Power supply Alimentation / Alimentación-batería	4 x IEC4R25	4 x IEC4R25

Technische Änderungen vorbehalten !

Subject to alterations !

Sous réserve de changements techniques !

Reservado el derecho de cambios técnicos !